

図面番号 第 T-10188H号

設計番号 第 6-33-6010号

プレハブ形屋外端末処理図 パット100

6600V CVT ケーブル用

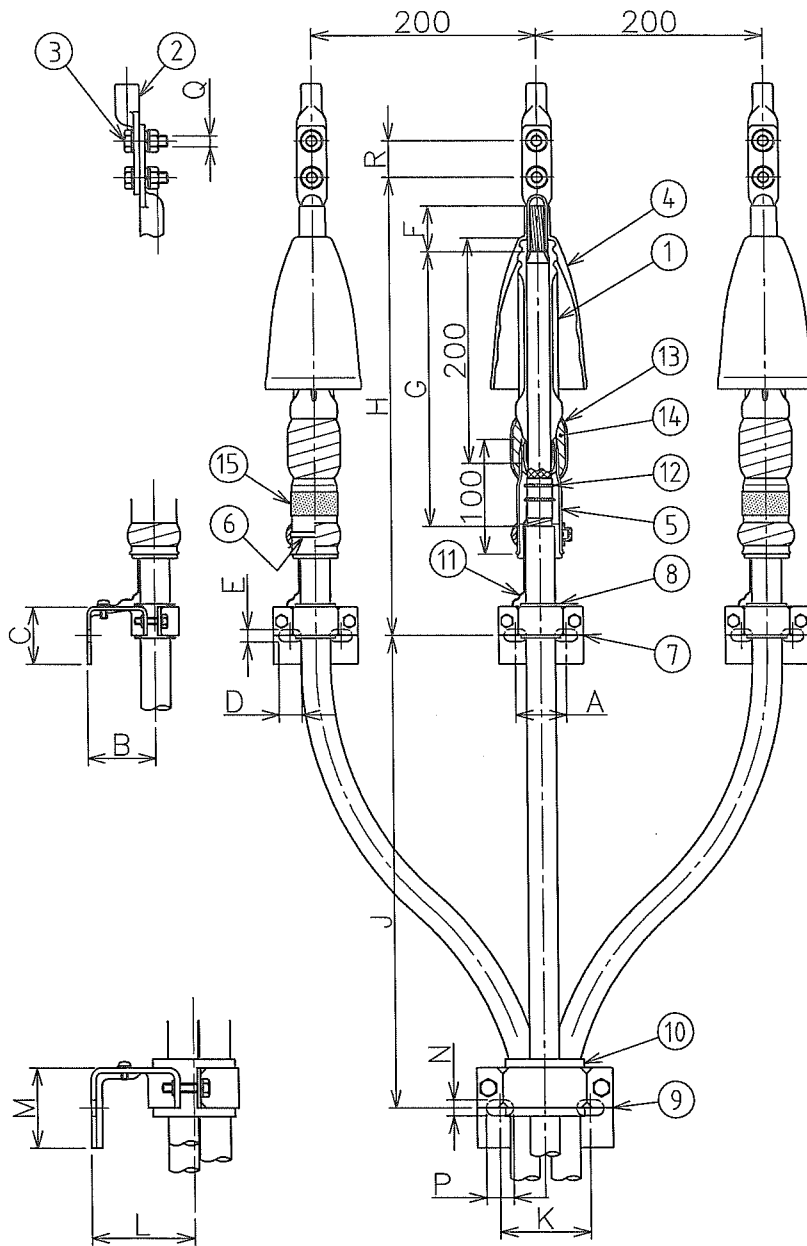

- ① 本体 (端子・ストコン付)
- ② リード線側端子
- ③ 締付ボルト
- ④ 雨 覆
- ⑤ 保護カバー
- ⑥ 締付バンド
- ⑦ ブラケット (単心用)
: 150mm² 以上に適用
- ⑧ 含浸黄麻布
- ⑨ ブラケット (3心用)
- ⑩ ゴムスペーサー
- ⑪ スペーサー付き接地線
- ⑫ コイルバネ
- ⑬ アサヒSテープ
- ⑭ アサヒNテープ
- ⑮ 相色別テープ

型 番	導体断面積 (mm ²)	各部の寸法 (mm)														
		A	B	C	D	E	F	G	H	J	K	L	M	N×P	Q	R
T601	8・14	-	-	-	-	-	40	240	400	350	55	60	60	11×20	M5X16	16
T602	22・38	-	-	-	-	-	40	240	410	350	70	80	70	11×20	M6X18	16
T603	60~100	-	-	-	-	-	40	240	420	450	80	90	70	φ14	M10X25	32
T604-1	150	45	60	50	20	11	70	240	450	500	110	110	80	φ14	M12X40	40
T604-2	200	45	60	50	20	11	70	240	450	500	110	110	80	φ14	M12X40	40
T605-1	250	55	60	60	20	11	70	240	460	500	110	110	80	φ14	M12X45	40
T605-2	325	55	60	60	20	11	70	240	460	500	120	120	90	φ14	M12X45	40

住電機器システム株式会社

承認	審査	担当
